



Professional

GTA 2600

Robert Bosch Power Tools GmbH
70538 Stuttgart
GERMANY

www.bosch-pt.com

1 609 92A 9Y7 (2026.02) PS / 11



1 609 92A 9Y7



sl Izvirna navodila

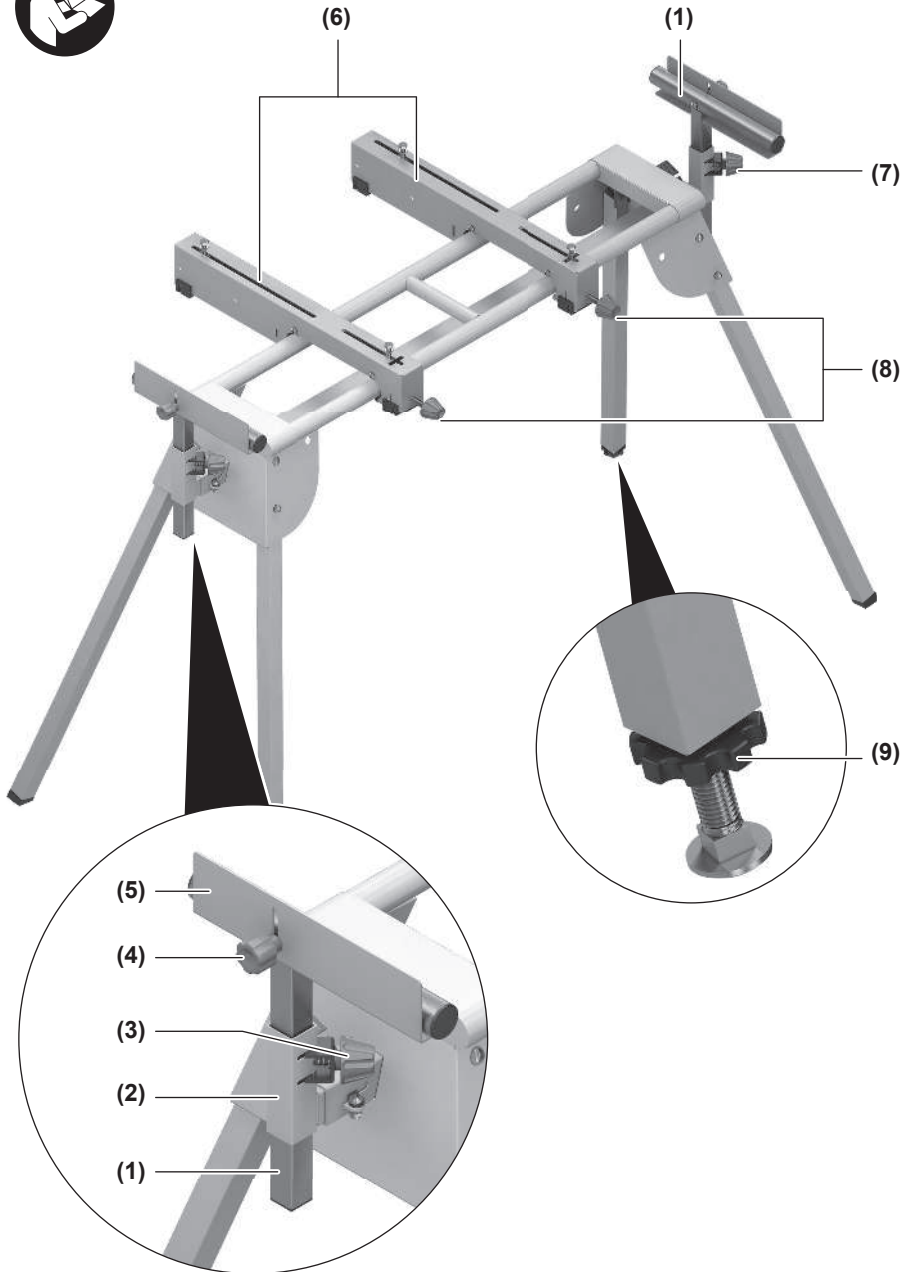

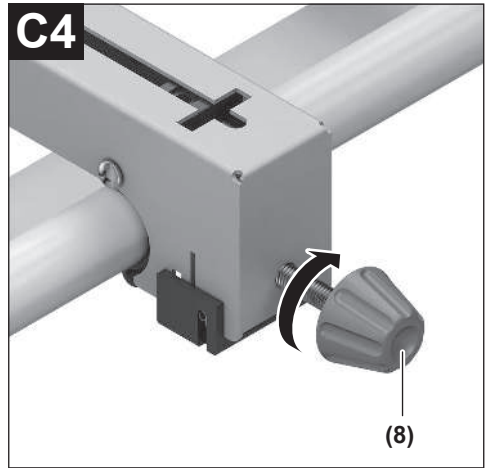
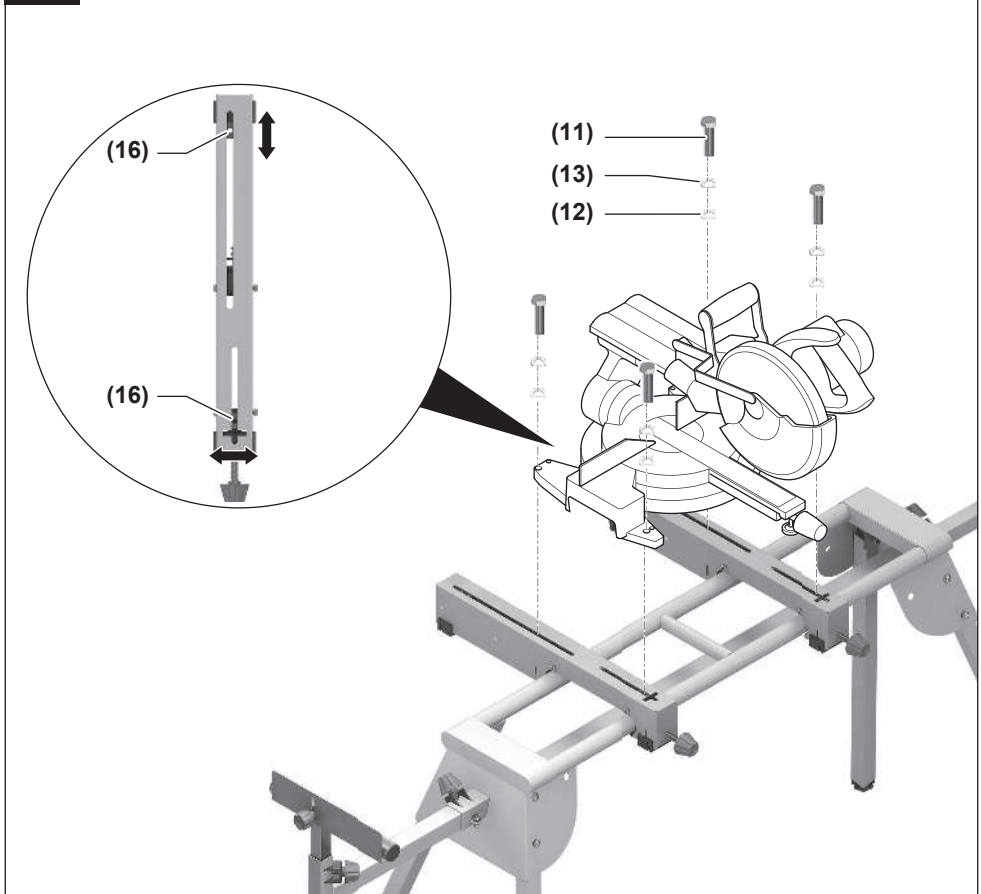

A1**A2****B1****B2****C1****C2**

C3**C4****D**

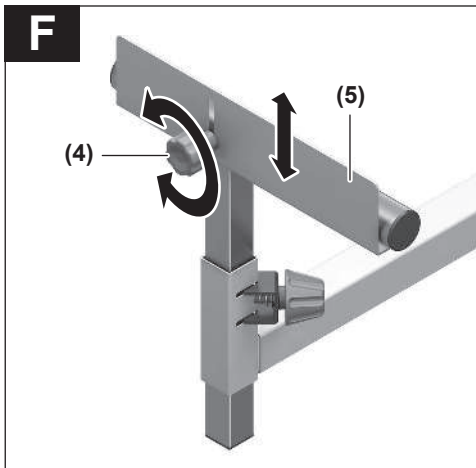
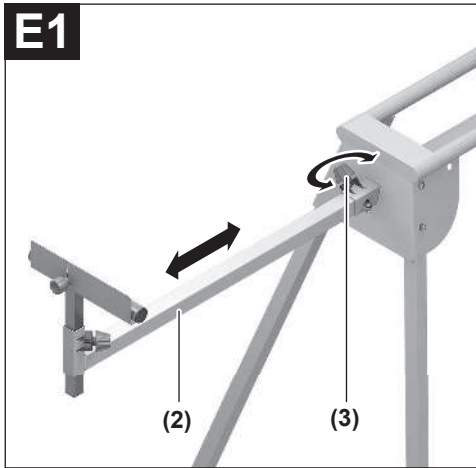

Slovenščina

Varnostna navodila

Splošna varnostna opozorila



Preberite vsa opozorila in navodila, priložena delovni mizi ali električnemu orodju, ki ga je nanjo mogoče namestiti. Neupoštevanje varnostnih opozoril in navodil lahko povzroči električni udar, požar in/ali hude poškodbe.

Varnostna opozorila za delovne mize

- ▶ **Pred nastavitvijo orodja ali zamenjavo pribora vtič izvlecite iz vtičnice in/ali odstranite akumulatorsko baterijo.** Nenameren zagon električnih orodij lahko povzroči nesreče.
- ▶ **Pred namestitvijo električnega orodja delovno mizo pravilno sestavite.** Pravilna postavitev je pomembna, saj tako preprečite tveganje, da bi se delovna miza porušila.
- ▶ **Električno orodje pred uporabo trdno pritrdite na delovno mizo.** Zdrs električnega orodja na delovni mizi lahko privede do izgube nadzora.
- ▶ **Delovno mizo postavite na trdno, ravno, vodoravno površino.** Če se delovna miza lahko premakne ali maje, obdelovanca ni mogoče več enakomerno in varno voditi.
- ▶ **Ne preobremenjujte delovne mize in je ne uporabljajte namesto lestve ali odra.** Preobremenitev ali postopanje po delovni mizi lahko povzroči, da se težišče delovne mize premakne navzgor in da se delovna miza prevrne.
- ▶ **Poskrbite za to, da so pri transportu in delu vsi vijaki in vsi spojni elementi trdno priviti. Komplet držal za električno orodje mora biti vedno trdno pritrjen.** Razrahljani spoji so lahko vzrok za nestabilnost in nenatančnost pri postopkih žaganja.
- ▶ **Montirajte in demontirajte električno orodje samo, če je v transportnem položaju (za navodila za transportni položaj glejte tudi navodila za uporabo električnega orodja).** V nasprotnem primeru ima električno orodje lahko tako neugodno težišče, da ga ne boste mogli varno držati.
- ▶ **Električno orodje, ki je pritrjeno na komplet držal, uporabljajte samo na delovni mizi.** Komplet držal z električnim orodjem brez delovne mize ni stabilen in se lahko prevrne.
- ▶ **Zagotovite, da dolgi in težki obdelovanci ne bodo povzročili neravnovesja mize.** Dolge in težke obdelovance je treba na prostem koncu podložiti ali podpreti.
- ▶ **Ko delovno mizo potiskate skupaj ali vlečete narazen, pazite, da s prsti ne sežete v bližino pregibnih delov.** Lahko si uklestite prste.

Simboli

Naslednji simboli so lahko pomembni za uporabo delovne mize. Simbole in njihov pomen si zapomnite. Pravilna interpretacija simbola vam pomaga, da lahko delovno mizo bolje in varneje uporabljate.

Simboli in njihov pomen



Največja nosilnost (električno orodje + obdelovanec) delovne mize znaša **160 kg**.

Opis izdelka in storitev

Namenska uporaba

Delovna miza je namenjena namestitvi naslednjih Boschovih stacionarnih žag (veljavnost **2026.01**):

- EXCM341-305GD (3 601 M23 8..)
 - GCM 8 S (3 601 L16 0..)
 - GCM 8 SJ (3 601 L16 2..)
 - GCM 800 S (3 601 L16 1..)
 - GCM 80 SJ (3 601 M19 0..)
 - GCM 800 SJ (3 601 M19 0..)
 - GCM 8 SJL (3 601 M19 1..)
 - GCM 8 SDE (3 601 M19 2..)
 - GCM 10 (0 601 B20 0..)
 - GCM 10 J/GCM 10 M (3 601 M20 2..)
 - GCM 10 S (0 601 B20 5..)
 - GCM 10 SD (0 601 B22 5..)
 - GCM 10 GDJ (3 601 M27 0..)
 - GCM 12 (0 601 B21 0..)
 - GCM 12 SD (0 601 B23 5..)
 - GCM 12 SDE (3 601 M23 1..)
 - GCM 12 GDL (3 601 M23 6..)
 - GCM 350-216 (3 601 M49 0..)
 - GCM 350-254 (3 601 M22 6..)
 - GCM 18V-216 D (3 601 M51 0..)
 - GCM 18V-216 DC (3 601 M47 0..)
 - GCM 18V-254 D (3 601 M51 1..)
 - GCM 18V-305 GDC (3 601 M43 0..)
 - GTM 12 (3 601 M15 0..)
 - GTM 12 JL (3 601 M15 0..)
- Delovna miza je skupaj z električnim orodjem namenjena žaganju desk in profilov.

Komponente na sliki

Oštevilčenje prikazanih komponent se nanaša na shematske prikaze na začetku navodil za uporabo.

- (1) Podlaga za obdelovanec
- (2) Podaljšek mize
- (3) Pritrdilni zatič podaljška mize
- (4) Pritrdilni zatič dolžinskega prislona
- (5) Dolžinski prislon
- (6) Komplet držal
- (7) Pritrdilni zatič podlage za obdelovanec
- (8) Pritrdilni zatič pritrdilnega kompleta
- (9) Višinsko nastavljiva noga
- (10) Vijak s polokroglo glavo M6 × 46
- (11) Šestrobri vijak M8 × 38 (pritrditev električnega orodja)
- (12) Podložka
- (13) Varovalna podložka
- (14) Varnostni zatič
- (15) Protimatica
- (16) Premična matica
- (17) Nastavitveni vijak pritrdilnega kompleta

Tehnični podatki

Delovna miza		GTA 2600
Kataloška številka		3 601 M12 3..
Dolžina delovne mize brez podaljška mize	mm	1265
Dolžina delovne mize s podaljškom mize	mm	2615
Višina delovne mize	mm	855
Najv. nosilnost (električno orodje + obdelovanec)		
brez podaljška mize		
– pritrdilna kompleta	kg	160
s podaljškom mize		
– pritrdilna kompleta	kg	110
– na podaljšek mize	kg	25
Teža	kg	18,7

Namestitev

Obseg dobave



Upošteвайте opis obsega dobave na začetku navodil za uporabo.

Pred montažo delovne mize preverite, ali so pri dobavi priloženi vsi spodaj navedeni deli:

Št.	Opis	Število
	Delovna miza GTA 2600	1
(6)	Komplet držal	2
(8)	Pritrdilni zatič pritrdilnega kompleta	2
(1)	Podlaga za obdelovanec	2
(5)	Dolžinski prislon	2
Pritrdilni komplet je sestavljen iz:		
(10)	Vijak s polokroglo glavo M6 × 46	2
(11)	Šestrobri vijak M8 × 38	4
(12)	Podložka	4
(13)	Varovalna podložka	4
(4)	Pritrdilni zatič dolžinskega prislona	2

Orodja, ki so potrebna poleg tistih, ki so v obsegu dobave:

- Križni izvijač
- Vijačni ključ, nastavljiv

Namestitev delovne mize

Vse priložene dele previdno vzemite iz embalaže. Odstranite ves embalažni material.

Postavitev delovne mize (glejte slike A1–A2)

- Delovno mizo postavite na tla tako, da so noge obrnjene navzgor.
- Pritisnite varnostni zatič **(14)** in nogo razklopite navzgor, da se varnostni zatič znova slišno zaskoči. Ta korak ponovite še za preostale tri noge.
- Delovno mizo obrnite okoli v delovni položaj. Prepričajte se, da je delovna miza stabilna in da so se vsi varnostni zatiči pravilno zaskočili.

Višinsko nastavljiva noga **(9)** vam pomaga poravnati delovno mizo.

- Odvijte protimatico **(15)** in nogo tako dolgo privijajte ali odvijajte, da je delovna miza povsem poravnana in da se vse štiri noge dotikajo tal.

Namestitev dolžinskega prislona in podlage za obdelovanec (glejte slike B1–B2)

- Dolžinski prislon **(5)** z vijakom **(10)** in pritrdilnim zatičem **(4)** privijte na podlago za obdelovanec **(1)**.
- Podlago za obdelovanec **(1)** vstavite v podaljšek mize **(2)**.
- Za pritrditev podlage za obdelovanec privijte pritrdilni zatič **(7)**.
- Te delovne korake ponovite za drugo podlago za obdelovanec.

Priprava delovne mize

Priprava kompleta držal (glejte slike C1–C4)

- Pritrdilni zatič **(8)** privijte v ustrezno odprtino na pritrdilnem kompletu **(6)**.
- Izmerite razdaljo **x** med izvrtinami za namestitev na svojem električnem orodju.

- Komplet držal **(6)** namestite na sredino delovne mize v primernem razmiku **x**.
- Zategnite pritrtilni zatič **(8)**. S tem je komplet držal trdno nameščen na delovno mizo.

Pritrditev električnega orodja na pritrtilni komplet (glejte sliko D)

- Električno orodje namestite v transportni položaj. Opozorila za transportni položaj so v navodilih za uporabo za posamezno električno orodje.
- Namestite premične matice **(16)** v kompletih držal glede na izvrtine za montažo električnega orodja.
Opomba: prečna reža v pritrtilnem kompletu **(6)** omogoča pritrnitev električnega orodja z zamaknjenimi namestitvenimi luknjami.
- Pritrdilni komplet **(6)** in električno orodje privijte skupaj s šestrobimi vijaki **(11)**, varovalnimi podložkami **(13)** in podložkami **(12)** iz pritrtilnega kompleta.

Delovanje

Navodila za delo

Obdelovanec morate vedno trdno držati, še posebej daljši, težji konec. Po prerezu obdelovanca se lahko težišče tako neugodno premakne, da se delovna miza prevrže.

Ne preobremenjujte delovne mize. Vedno upoštevajte največjo nosilnost delovne mize.

Prpriprava podlage za obdelovanec

Dolge obdelovance je treba na prostem koncu podložiti ali podpreti.

Podaljšanje delovne mize (glejte slike E1–E2)

- Delovna miza se lahko podaljša na obeh straneh.
- Položite svoj dolgi obdelovanec na rezalno mizo električnega orodja.
 - Odvijte pritrtilni zatič **(3)** in podaljšek mize **(2)** izvlecite na zeleno dolžino.
 - Znova privijte pritrtilni zatič **(3)**.
 - Odvijte pritrtilni zatič **(7)** in prilagodite višino podlage za obdelovanec **(1)** tako, da bo obdelovanec nameščen ravno.
 - Znova privijte pritrtilni zatič **(7)**.

Žaganje obdelovancev enakih dolžin (glejte sliko F)

Za preprosto žaganje obdelovancev enakih dolžin lahko uporabite dolžinski prislon **(5)**.

- Odvijte pritrtilni zatič **(4)** in dolžinski prislon **(5)** pomaknite na zeleno razdaljo glede na žagin list električnega orodja.
- Znova privijte pritrtilni zatič **(4)**.

Preverjanje in izvajanje osnovnih nastavitvev

- Električno orodje odstranite s pritrtilnih kompletov.
- Za zagotavljanje varnega delovanja morate po intenzivni uporabi preveriti osnovne nastavitve delovne mize in jih po

potrebi nastaviti. Za to potrebujete izkušnje in ustrezno orodje.

Nastavitev spone pritrtilnega kompleta (glejte sliko G)

Spono, s katero se pritrtilni komplet **(6)** s pomočjo pritrtilnega zatiča **(8)** pritrdi na delovno mizo, morate po intenzivni uporabi delovne mize po potrebi znova nastaviti.

- Pritrdilni komplet **(6)** obrnite na glavo.
- Nastavitveni vijak **(17)** zavrtite **v desno**, če pritrtilnega kompleta kljub privijanju pritrtilnega zatiča **(8)** ne morete pritrrditi na delovno mizo.
Nastavitveni vijak **(17)** zavrtite **v levo**, če pritrtilnega kompleta ne morete hkrati namestiti na obe tirnici delovne mize (sprednjo in zadnjo).
- Preverite, ali se pritrtilni komplet dobro in pravilno vpne, in po potrebi ponovite korake za nastavitvev.
- Postopek ponovite tudi z drugim pritrtilnim kompletom.

Vzdrževanje in servisiranje

Servisna služba in svetovanje uporabnikom

Slovensko

Tel.: +00 803931

Povezava z naslovi naših serviserjev in garancijskimi pogoji je navedena za zadnji strani.

Ob vseh vprašanjih in naročilih rezervnih delov nujno sporočite 10-mestno številko na tipski ploščici izdelka.

Odlaganje

Delovne mize, pribor in embalažo oddajte v okolju prijazno recikliranje.

Servicekontakte
Service Contacts
Contacts de Service
Contactos de Servicio



<https://www.bosch-pt.com/serviceaddresses>

Garantiebedingungen
Guarantee Conditions
Conditions de Garantie
Condiciones de Garantía



<https://www.bosch-pt.com/guarantee/202601>